



Borgwardklub van Suid-Afrika, Suidelike Streek Borgward Club of South Africa, Southern Region

November 2023

Borgward Nuus / News

Van die Voorsitter

Nog 'n jaar lê alweer op sy rug en hierdie is die laaste nuusbrief vir 2023, propvol interessante brokkies inligting en verhale wat Kees vir ons saamgestel het.

Ons onlangse blommekyk uitstappie na die Durbanville roostuin – die grootste roostuin in die Suidelike halfgrond – was wel skraps verteenwoordig maar tog 'n groot sukses in die sin dat daar soveel verbygaande verkeer getoet en gewaai het. Een persoon het gevra om fotos te neem van die karre en 'n dame het kom gesels want sy het nog nooit sulke karre gesien nie! Doel bereik!

Lees ook gerus oor ons baie geslaagde uitstalling by die jaarlikse Killarney motorskou. Dankie aan die wat die moeite gedoen het om hulle karre te bring. Ongelooflik hoe baie mense wat ons daar kom besoek het, vertel het van hulle ondervinding met Borgward in die verre verlede, en altyd net goeie herrinnering. Ons hoor nooit van enige slegte ervarings nie.

Reëlins vir volgende jaar se saamtrek by Upington is volstoom aan die gang en besonderhede sal van tyd tot tyd per whatsapp deurgegee word om die wat bespreek het op hoogte te hou. Aangesien ons die jaareind funksie vervroeg het na 19 November is daar besluit om die Pizza aand uit te skuif na Januarie 2024 wat dan ook ons afskop geleentheid sal wees vir die nuwe jaar. Die datum sal later bevestig word.

Dankie vir die afgelope jaar se meelewing as Borgward vriende. Beste wense vir 'n geseënde Kersfees saam met julle geliefdes en 'n nuwe jaar wat net vreugde en voorspoed sal oplewer.

Louis

Baie dankie!

Aan al die lede wat die afgelope jaar bydraes gestuur het vir plasing in die nuusbrief, sê ons baie dankie. Ons hoop ons mag in die komende jaar weer op julle knoppies druk, asook op nuwe knoppies! Dankie Mary en Robert, Louis, Basie en Marietta, Laurie en Helmine, Rina, Johan Bruce en John Mc Ewan en Dolf. Daar was ook bydraes deur buitestaanders. Dankie aan Thys Botha, Klaus Gessner, Hans Heese, Brian Zechlin, en Freek en Ria Plantaz. Verder Kan ons ook nie nalaat om vir Magda baie dankie te sê vir haar onmisbare aandeel aan die nuusbrief nie. Nadat sy alles getik het en ek die berigte in die verlangde volgorde gesit het met fotos waar nodig, het sy die moeilike taak om die nuusbrief se uitleg te doen. Ons is altyd baie bly en verlig as die nuusbriewe gestuur is!

Kees Beekman

INDEKS

Bl

| | |
|--|--------|
| <i>Van die Voorsitter & Dankie</i> | 1 |
| <i>Meelewing & Kerswense</i> | 2 |
| <i>Uitstappie: Durbanville Roostuin</i> | 3 |
| <i>'n Brief uit Nederland</i> | 4 |
| <i>Borgward is my lewe</i> | 5 |
| <i>Kort Brokkies</i> | 6 & 7 |
| <i>Die Touwsrivier Episode</i> | 8 |
| <i>Ceres uitstappie</i> | 9 & 10 |
| <i>Borgward uitstalling Killarney</i> | 11 |
| <i>Oil filters Borgward engine 12&13</i> | |
| <i>Om oor na te dink & advertensie</i> | 14 |



Meelewing

1. Sedert ons vorige nuusbrieff het Evert Veenstra geval en sy elamboog beseer. Hy het baie pyn en ongemak verduur en is in Oktober geopereer. 'n Week na die operasie is die gipsverband afgehaal en die steke uitgehaal. Hy het nog steeds baie pyn en ongemak gehad en daar was nog steeds infeksie in die elamboog. Hy het op 13 November weer 'n afspraak by die dokter gehad. Toe hy daardie oggend opstaan was daar 'n merkbare vermindering van die pyn en die dokter was baie tevrede. Die volgende dag was die pyn weer erg.
2. Op Sondag 5 Nov. is ons jarelange lid en getroue ondersteuner Lucas Rautenbach skielik aan 'n hartaanval oorlede, 4 dae voor sy verjaarsdag. Hy was 'n groot vriend van Johan de Villiers, wat ook vroër vanjaar oorlede is. Uit al die whats-apps is dit duidelik dat almal baie geskok was oor die slegte tyding en dat hy opreg gemis gaan word. Ons dink aan sy vrou Anne-Marië en al sy vriende en familie in hierdie moeilike tyd, en ons bid dat hulle berusting mag vind en ook vir krag en troos in die tyd wat voorlê.
3. Henk Raubenheimer is going for a procedure on his hand on the 16 th November and will spend 2 days in hospital if all goes well. Henk is a mechanic by trade and healing of his hand after the operation is vital. We pray that the operation will be a success and Tammy, you being his right hand for many years, we are sure you will lend him a hand when necessary and as they say in Afrikaans: " Ons hoop dat Henk gou weer sal kan raakvat en vasvat"!
4. Piet Kotze se nekoperasie van Mei om die verwysde pyn in die oor reg te stel, is geslaagd. Die pyn is weg maar hy het wel nog 'n ongemak met sluk a.g.v. 'n plaat wat teen die slukderm druk. Die plan is om die plaat vroeg in die nuwe jaar te laat verwyder. Die operasie is dalk 'n bitter pil om te sluk, maar daarna hoop ons dat hy nooit weer sal swaar sluk aan iets nie.
5. Met Robert Schepel gaan dit ook nog nie na wense nie. Hy het 2 weke gelede nie 'n goeie week gehad nie, en rondom 15 November moes hulle 'n belangrike besluit neem of hy gaan deel word van 'n 4 jaar lange toetsprogram. Ons vertrou dat hulle helderheid daaroor gekry het.

Kees Beekman

Wense vir Kersfees

Teen die tyd dat die nuusbrieff verskyn staan ons al weer aan die vooraand van Advent, in aanloop tot Kersfees. Dit is die tyd van die jaar dat gesinne probeer om bymekaar te wees, iets wat deesdae nie altyd so maklik is nie. Die redaksie wil graag al die klublede en hulle dierbares 'n baie geseënde Kersfees toewens. Mag die ware betekenis van Kersfees die saamwees iets besonders maak. Kersfees kry eers regtig betekenis as die skaduwee van die kruis op Golgota oor die krip van Bethlehem val, want dit is waarvoor Hy in die wêreld gekom het. Dit maak van Kersfees die fees van versoening, versoening met God. Ons sonde hoef nou nie meer tussen ons en God te staan nie. Mag hierdie wete Kersfees vir jou geseënd maak!

Uitstappie: Durbanville Roostuin

Alphonse Kerr het gesê: “Sommige mense kla oor rose dorings het. Ek is egter dankbaar dat dorings rose het.” Ons het op Sondag 15 Oktober die roostuin in Durbanville besoek en duisende rose gesien, maar geen enkele doring nie! Hoe is dit moontlik? Het ek ‘n bril nodig? Nee, tog nie, want Louis het so pas ‘n katterakoperasie aan altwee oë gehad en is nou heldersiene, en hy het ook nie dorings gesien nie! Hoe werk dit? Die skoonheid van die rose het die dorings oorskadu – ons het kom rose kyk, nie dorings nie! Wie was die ons? Ons was 4 lede van die Borgward klub, Louis en Rina, en ek en Evert. Ons het die rose van alle kleure en geure baie geniet, en gewens dat ons mede klublede ook daar was om dit saam met ons te beleef – ons het hulle gemis en regtig na hulle verlang. Die Durbanville roostuin is gestig in 1979 as ‘n inisiatief van die Western Cape Rose Society onder leiding van Mnr. En Mev. Lindner en die Durbanville Munisipaliteit.



Vir die rukkie dat ons daar was het die 2 Coupès aandag getrek waar hulle geparkeer was. As daar 8 Borgwards gestaan het, sou hulle seker 4 keer meer aandag getrek het! Omdat ons net 4 lede was, het ons toe nie by die klubhuis gebraai nie, maar by Louis en Rina se huis.

Kees Beekman



'n Brief uit Nederland.

Onderstaande is 'n brief uit Nederland van Freek en Ria Plantaz. 'n Toevallige ontmoeting in Knysna met Johan de Villiers het gelei tot 'n jarelange hegte vriendskap tussen die twee egpare.

Goeie dag Kees,

Hartelike dank voor de laaste nuwvsbrief, spciaal voor de bijlage van de huldeblyk bij de afsheidsdienst van onze goede vriend Johannes de Villiers. Wij zijn dankbaar dat we Johannes nog hebben mogen ontmoeten in januari/februari van dit jaar.

Door een toevallige ontmoeting van mijn vrouw Ria met hem in Knysna ruim 20 jaar geleden hebben we hem leren kennen als een gastvrije man samen met Tikki, zijn vrouw, ook door onze gezamenlike belangstelling voor oldtimers en dan vooral de Borgward.

We hebben samen met hen mogen genieten van reizen in het mooie Zuid Afrika, door hun hebben we ook kennis mogen maken met jullie Borgwardclub met gezellige saimenkomsten met de clubleden.

Andersom hebben we ook saimen met Johannes, Tikki en Henk en Schulza mooie tijden meegemaakt in Europa.

Ook zijn we blij dat Jan-Daniel lid is geworden van de Borgward club, zo kan de traditie voortgezet worden om mooie dinge te bewaren.

Bij deze wensn we jullie onze hartelike groeten, en beterschap voor Evert en alle anderen die sukkelen met hun gezondheid.

Freek en Ria.

Borgwards is my lewe

Dit is die opskrif van 'n artikel deur Hans Heese in 'n uitgawe van Die Burger in 2011, presies 50 jaar na die beroemde Duitse motorvervaardiger Borgward ondergegaan het. In hierdie nuusbrief verskyn die eerste deel van die berig.

In die Klein-Karoo het ons destyds net Fords en Chevs geken. Maar hier rondom 1957 het 'n vindingryke ondernemer op Uniondale, ene mnr. Keller, 'n groot, nuwe, diamantvormige kenteken van gebakte emalje in swart, wit en rooi op sy voormalige fabriek se muur aangebring. In die middel van die diamant het 'n naam gepryk waarvan ons nog nooit gehoor het nie: BORGWARD.

Dit was juis in hierdie tyd dat ek begin het om die basiese beginsels van motorbestuur onder die knie te kry. Ek het met my pa se ou Ford Zephyr geoefen. Eers net vorentoe en agtertoe, maar later ook langer ritte op plaaspaaië onder Pa se wakende oog.

Toe ek egter kort daarna die jongste uitgawe van die motortydskrif *Car* by oom Hubert van der Spuy se winkel raakloop, was die skrif aan die muur vir pa se Zephyr. Want in *Car* was daar 'n padtoets van die nuwe sportiewe en blitsvinnige Isabella.

Vir 'n aspirant-renjaer soos ek was die saak glashelder: Pa moes so een in die waenhuis hê. Gelukkig was dit nie moeilik om my half-Duitse pa te oortuig van die spoed en padhouvermoë en die algemene verdienste van dié produk uit Bremen nie. (Hoewel die praktiese voordele van die Isabella-stasiewa seker nie sy tipies Pruisiese spaarsamige gemoed skade berokken het nie.) Die nuwerwetse, hoëverrigting-Isabellas, asook die Lloyds en Goliaths wat by Keller se garage uitgestal was, het gou-gou die kopers van die distrik laat toustaan. Om die waarheid te sê, dinge het so goed verloop dat Keller inderhaas 'n Borgward-werktuigkundige uit Duitsland moes "invoer" om die Klein-Karoo se vloot Borgwards aan die gang hou.

En soos dit 'n ondernemende man betaam (Keller was immers ook die dorp se begrafnisondernemer en tydens die oorlog ook 'n vervaardiger van tabakpype), het hy sommer ook 'n paar verbeterings aan die Goliaths aangebring en gepatenteer!

Vandag is ek skaam as ek onthou hoe ek as hoërskoolseun die dorp snags wakker gehou het met my middernagtelike jaagsessies met die Isabella. Om nie te praat van die skade wat ek my pa laat ly het met die klein ongelukkies en gekraakte silinderkoppe terwyl ek as student met die einste Isabella-stasiewa aan tydrenne in die Boland deelgeneem het nie.

Tot my pa se dankbaarheid is ek uiteindelik in 1967 Malawi toe om my eie geld as onderwyser te gaan verdien.

Ek het wile nodig gehad en het amper geswig vir 'n '58 Isabella wat ek in die Malawi Times gesien het. Die beskrywing van die motor – "battered but not beaten" – het my egter hond se gedagtes laat kry en ek het verbygehou.

Kort Brokkies

1. Ek wonder – die uiters interessante uitstappie Ceres toe op 17 September was seker die eerste Borgwardlose Borgward uitstappie in die klub se bestaan! Dit was “op bevel van die hoër gesag”, maar daar was goeie redes voor – die weer, en ‘n grondpad wat modder sou kon wees, asook ‘n steil bergpad nà die braai wat op plekke maar rof en onbeskof was. Nou ja, Borgwards is allergies vir reën en grondpaaie, en hulle het nooit 4 x 4 Borgwards gebou nie. En tòg nê, het ons hulle gemis!
2. Borgward wen Pagoda! Hoe sê? Ja, dis wat gebeur het! Kan dit waar wees? Lees verder en besluit self. Ek het einde September weer matriekafskeid gery. Die matrikulant en sy pa het een middag, 2 weke voor die afskeid, kom kyk na die 2 karre – ‘n Borgward Isabella Coupè en ‘n 1965 Mercedes Benz 230 SL, ook bekend as ‘n Pagoda. Die keuse was vir hom baie moeilik en hy kon nie besluit nie. Ek sê toe vir hom hy hoef nie nou al te besluit nie, daar is nog tyd. Hy het fotos geneem en is toe daar weg. Drie dae later bel hy my en sê hy wil baie graag die rooi Borgward hê. Nou ja, dan het die Borgward mos gewen! Ek het in my inleiding nie gesê met wat het hy gewen nie, maar gewen het hy gewen!
3. In die Oktober 2022 nuusbrief was daar ‘n koerantberig oor Graham Davies se restourasieprojek van die Borgward Isabella TS. In ‘n voetnota onder die berig vra ek toe of hy weet hoeveel Borgwards hy al gerestoureer het. Toe ek ‘n ruk later per telefoon met hom praat en hom daaraan aandagtig maak, sê hy hy het daarvoor nagedink en op 43 uitgekom. Die 44 ste een, ‘n Combi, sal later tot die lys gevoeg word! Is dit nie wonderlik nie? Die meeste van die 44 sou dalk permanent verlore gewees het vir die klassieke motormark. Sit ons nie dalk met ‘n houër van ‘n wêreldrekord in ons midde wat die meeste Borgwards gerestoureer het nie? Wat daarvan om in Engels dit op die Borgward webwerf te plaas en kyk wat die reaksie is?
4. Maandag 2 Oktober was dit weer tyd vir die jaarlikse vreetsaamtoer. Hierdie jaar het hulle vanaf Touwsrivier vertrek, en ons, dis nou ek en Evert, het besluit ons ry soontoe om te kyk wie almal deelneem, en met welke karre. Hulle het byme-kaargekom by die Engen garage Komkyk motors, en dis presies wat ons gedoen het – ons het kom kyk na al die motors wat sou deelneem. Die afsnypunt vir die deelnemers (Dis nou die karre, nie die mense nie) was 1960 en ouer. Daar was 4 egpare van ons klub, waarvan 2 erelede, wat deelgeneem het, nl. Basie en Marietta Geldenhuys met ‘n pragtige 1959 Mercedes Benz 220 SE, Laurie en Helmine Claassen met ‘n baie mooi Borgward Isabella Combi, Johan en Amanda Bruce met ‘n mooi 1957 Borgward Isabella, en John en Liz Mc Ewan met ‘n spoggerige 1931 Ford Model A. Ons het lekker saam geëet voor hulle vertrek het en ons die terugtog aangepak het. Daar het nog ‘n belangrike ding gebeur omdat ek “ge-eavesdrop” het. Lees meer hieroor in die berig oor die 1958 Lloyd.



5. Op Sondag 22 Oktober, na kerk, drink ons 'n koppie koffie tuis en besluit om met die Borgward in Groenpunt te gaan eet. Toe ek my foon na kerk weer aansit, sien ek 'n boodskap van Pierre met fotos van 'n "street rod"skou by die klubhuis. Ons besluit toe om op pad Groenpunt toe gou te gaan kyk. Die parkeerarea buite die klubhuisgronde was vol, en ons trek toe maar die stoute skoene aan en ry by die hek in waar dit vol staan met alle soorte karre, o.a. Pierre se Borgward. Asof hulle vir ons gewag het, was daar nog net 'n mooi plekkie oop vir een kar, en daar word ons toe skielik deel van die uitstalling!

Kees Beekman



Dis 'n mooi plekkie (vir 'n mooi kar!)

Die Touwsrivier Episode

Soos ek in die 4 de kort brokkie genoem het, het daar in Touwsrivier nog 'n belangrike ding gebeur wat tot hierdie berig gelei het. Op pad na die Gariëpdam toe in 2013 het my Coupè snaakse geluide gemaak en het ons by Karoo Nasionale Park ingetrek om te oornag. 'n Telefoniese diagnose deur Graham Davies het tot gevolg gehad dat Brian Zechlin van Beaufort-Wes kom kyk het en gereel het dat die Coupè met 'n "lowbed" na Graham in George gestuur word. Wat het dit nou alles met Touwsrivier te make? Hier kom dit. Terwyl ons daar loop en kyk na al die karre hoor ek skielik: "Dag Kees!" En daar staan Brian Zechlin! 'n Rukkie later hoor ek hom aan 'n klompie manne 'n verhaal vertel oor 'n Lloyd. Ek dink onmiddellik hierdie verhaal moet 'n berig word! 'n Week later is daar 'n E-Pos vanaf Brian met die volle verhaal. Met groot dank aan Brian, plaas ons nou sy storie.

(Jammer vir die die lang aanloop!)

1958 LLOYD SE GESKIEDENIS

Ek was in 1970 besig om n ou VW Kewer aan die gang te kry, en benodig toe n battery. Terloops vra ek n ou oom, oom Chris Nortje, of hy nie dalk weet wie n 6 Volt battery het om te verkoop nie. Hy sê hy het een, en die prys is R10.00. Die Saterdag sal ek die battery gaan haal. In sy erf staan n geel Lloyd stasiewa (1958 model). Die oom sê die battery is in die motor, maar ek kan die motor mét die battery vir R10.00 (Tien Rand) koop.

Oom Chris sê die Lloyd moet nog vandag hier uit. Daar was n probleem.. die agterstel was weg! Gou koppel ek die ronde buffer aan my Consul 315 se trekstang en sleep die Lloyd na my ouerhuis. Ma was kwaad omdat ek nog n ou motor op die werf bring, want daar was toe reeds 2 x Dyna Panhards en n 1947 Plymouth. Ek het n onderstel bekom vanuit die lokasie, van n Lloyd wat tot niet was, vir n paar rand. Tot my verbasing was daar n "shop manual" onder die geel Lloyd se sitplek.

Die Lloyd was nooit op die pad gesit nie. In 1980 verhuis ek na Kroonstad, en ek verkoop die Lloyd aan Christie Bester van Victoria Wes. Op Kroonstad ontmoet ek baie ou kar liefhebbers en vriende, en vertel my storie van die Lloyd. Hulle sê ek moet die Lloyd gaan soek. Later met n besoek aan my ouers in Beaufort Wes, ry ek Victoria Wes om en gaan by Christie aan. Hy sê egter hy het die motor verkoop.

Na n paar jaar keer ek weer terug na Beaufort Wes. Met my reise doen ek aan by my vriend, Frikkie Muller op Robertson. Frikkie vra of ek nog so van die ou motors hou. Hy sê ek moet kom kyk na wat hy het, en daar staan die Lloyd!! Christie het die motor aan hom verkoop. Lloyd was toe oorgespuut met n metaal silwer kleur. Frikkie vra hoe weet ek dat dit my motor was.. ek sê ek het sleepwa agterligte aangesit... en... dit was nog daar.

Lloyd was op George motor skou, en die geskiedenis was teen die ruit geplak. 'n Verbyganger lees dit, en ek staan toeval- lig naby. Hy praat hardop, en vra : "Wie sal daai ou wees wat n voertuig gekoop het vir R10.00?"... Ek antwoord van lang- saan af: "Hier is ek" !

Oom Laurie Claassen se seun is nou die eienaar.

So het elke ou motor n storie !!

Groete,

Brian Zechlin

Ceres uitstappie

Sondagoggend 17 September het ons vanaf die Engen 1 Stop op die N1 vertrek na Ceres. Langs die pad het Deon en Lizbe van Zyl by ons aangesluit. Om 11vm was ons almal op Ceres en ontmoet vir Basie.

Eers ry hy 'n kort draai met ons deur Ceres se woongebied om vir ons te wys hoe pragtig die akkerbome bot. Die pragtige lowergroen bome was 'n lus vir die oog. Daarna vertrek ons plaas toe. Iewers langs die pad het ons gestop. Daar het hy vir ons vertel dat die berg daar die Waboomborg is. Dit is omdat daar so baie wabome groei. Wabome is ook 'n Protea spesie, maar hul blomme is nie so mooi nie en word nie ge-oes nie. Ook het hy vir ons uitgewys dat die boerdery gemeenskap daar bekend staan as die Warm Bokkeveld.



Ons gashere en gasvroue vir die dag

So is ons verder teen die Theronspas uit, want om in die Koue Bokkeveld te kom moet ons eers die pas oor. Dit is waar Basie grootgeword en al die jare geboer het.

Na ons 'n goeie paar kilometer grondpad gery het, draai Basie eindelijk af na 'n opstal. Vinnig beseft ons dit is nie 'n plaasopstal nie. Nee hierdie gebou is spesiaal gebou waar Basie en sy span die eerste vrugte gepak het wat uitgevoer is. Deesdae is dit nie meer 'n pakstoor nie. Pragtig ingerig met 'n kroeg, tafels waar jy gemaklik kan sit en eet, 'n toonbank vir bediening en 'n heerlike vuurherd. Hier was Mariëtta en 'n hulp reeds besig om vir ons heerlike roosterkoeke te bak. Die gebou word nou gebruik vir veeveilings. Aan die agterkant is die krale en geriewe waar die veilings plaasvind. As die veilings klaar is, beweeg hul na binne – waar ons ook ons ete sou ontvang.

Toe ons by die opstal aangekom het, is ons verwelkom deur Mariëtta, ML en Carla. Die braaivleisvuur was reeds aangesteek. Louis het sommer dadelik die geleentheid aangegryp om ons gashere en dames te bedank vir die uitnodiging en alles wat daarmee sou gepaard gaan. Namens die Borgwardklub het die dames elkeen 'n orgidee plant met blomme en die mans 'n bottel rooi wyn ontvang.

Ons het ons eie drinkgoed saamgeneem, maar Basie was baie besig om te sorg dat almal 'n glas met drinkgoed in die hand het. So geniet ons toe die heerlike sonskyn, goeie geselskap en die rustige plaas atmosfeer. ML en Osmond het die vleis en wors perfekgemaak. Ons het toe almal na binne beweeg en kon met smaak weglê aan die roosterkoek met tuisgemaakte konfyt en gerasperde kaas en die heerlike vleis, slaai en 'n lekker kerrie groente.

Na ete groet ons vir ML en Carla en vertrek na Basie se oudste seun, Gielie se plaas genaamd Merino. Vandaar ry ons almal saam met die 4x4 voertuie wat daar was – berg op. Basie wou vir ons gaan wys hoe dit bo-op die berg lyk. Ons ry verby 'n pragtige waterval. Op met die tweespoor paadjie tot heel bo. Daar stop ons om verder te stap. Oral onder die bossies lê nog sneeu en dit is sopnat. Hier van bo af kan ons vir Ceres en Prins Alfred Hamlet sien. Aan die ander kant lê plase waarvan Basie 'n natuurlik deel is. Basie vertel vir ons staaltjies uit sy kinder en jong dae. Hier het hy vir sy Pa skape opgepas en bymekaargemaak en bergaf gejaag na die kraal toe. As daar skape weg was, moes hy weer die berg uit om hulle te gaan soek. Ook vertel hy vir ons van twee voorvalle wat hy daar op die berg met Luipeers gehad het. Bly ek was nie by nie, want as jy weet daar is 'n Luipeerd sal dit maar moeilik wees om daar te gaan skaap soek. Met die terugry bergaf het ons gestop, Mariëtta het uitgeklim en die veld ingestap. Sy pluk toe vir ons die pragtigste Skaamrosies. Dit is 'n Protea spesie. 'n Pragtige lein proteatjie. Hulle blomme hang gewoonlik gesig na onder en dit is waarom hul skaamrosies genoem word. (Sien foto)

**Dit is die Skaamrosie - hy
het geen rede om skaam te wees!**



Terug onder by Gielie se huis het Pierre en Maria, Osmond, Mariëtha en Brenda ons gegroet om terug te keer huistoe. Ons ander klomp, Deon en Lisbe, John en Liz, Kees en Evert en ek en Louis is toe saam met Basie en Mariëtta na hul huis in Ceres. Daar het ons lekker jogurt melktert geëet en koffie gedrink voor ons ook huiswaarts gekeer het.

Nogmaals baie dankie aan Basie en Mariëtta, ML en Carla vir jul gasvryheid. Regtig 'n hoogtepunt van die jaar en 'n uitstappie om te onthou. Jammer ons kon nie met die Borgwards ry nie as gevolg van ons nat winter.

Groete.

Rina



Bo op die berg—kyk waar jy trap!



Die waterval – 'n week later het dit gelyk soos "Vic Falls"!

(oordryf, maar —)

Ons eet al weer lekker!



BORGWARD UITSTALLING OP KILLARNEY

Vroeg oggend op Sondag 5 November al opgestaan om 8.30 by Killarney te wees 😊

Dit was 'n dag vol pret en baie aktiwiteite .Baie verskillende stalletjies om te kyk en te koop --- kos, koffie, koeldrank. Ons het gaan eet in die kroeg bo en hulle het die universiteit se studente gehad om kos te maak en te bedien, absoluut op sy beste.

Daar was motorfietse en hulle het toertjies gedoen. Die Drompoppies was uitstekend!

Hulle het kas karre (go karts) vir die kinders gehad om te ry. Daar was trekkers, nuut en oud wat mense kon ry en die meeste was vrouens wat gery het. Dit was iets om te sien en ons het baie gelag!

Ons het vir drie uur rondgestap. Uit al die ou motors wat daar was moet ek sê die Borgward bly 'n pragtige kar, veral die Coupè. Dit was a lang dag ,maar ons het dit geniet..

Mary Schepel



Oil filters for Borgward engines

Due to the unavailability of the GUD GP 11 oil filter cartridges, the following replacement options are available:

1. To use a Diesel fuel filter **G543** which fits into the original oil filter housing without any modifications. (see attached photos)The use of a Diesel fuel filter is considered safe for the Borgward as the oil filter system is a “by-pass” type and thus the Diesel fuel filter will not cause oil pressure fluctuations.It is recommended to change the filter more frequently than the original GP 11 filter, to avoid any possible blockges.
2. To fit an **oil filter adaptor** and to use a **GUD Z88G** spin on filter.See drawing and photo attached for the adaptor which is fitted to the side of the block by removing the cover plate below the distributor (see attached photo of the cover plate)

Notes

- . Use a suitable gasket for the fitment of the adaptor
- . Leave the original oil filter housing in place. Remember to drain it for future oil changes

Recommendations

For cars which have worn engines, it is recommended to use **Shell Helix HX5 25W-60** engine oil (see photo)

Not to use the oil filter GUD G1024 as the oil could by-pass the filter element and thus not be filtered properly

For any questions or advice regarding the oil filters, please contact Robert Schepel, Graham Davies or John McEwan.

The Club will assist with the ordering of the adaptors if there is sufficient interest. Please contact Louis if you are interested in purchasing an adaptor, and the Club will consider launching a project to have these manufactured.

John McEwan

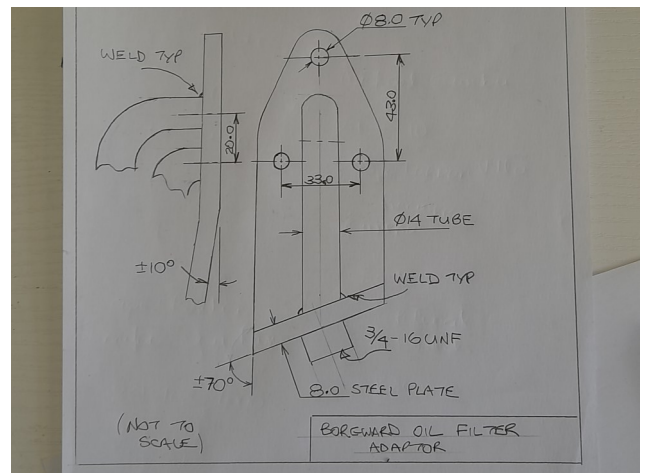

Om oor na te dink:

1. Jy hoef nie musikaal te wees om al fluitende deur die lewe te gaan nie.
2. Alles verander voortdurend – en dit sal so bly.
3. My ouers het my as 'n jong seuntjie verbied om in die kas met skoonmaakmiddels te kom. Nou, baie jare later, kom ek nog steeds nie daar nie.
4. Net as jy verwagtinge het, kan jy teleurgesteld raak.
5. Dit is die dwarslêers wat die trein op die spoor hou.
6. Wat jy dink dat ander van jou dink, dink jy self.
7. Oor egte beskeidenheid kan jy nie spog nie.
8. Soms betaal jy die meeste vir dinge wat gratis is.
9. Dink aan jou toekoms, jy bring die res van jou lewe daar deur.
10. 'n Tekort aan geduld lei tot 'n oorskot van ergernisse.

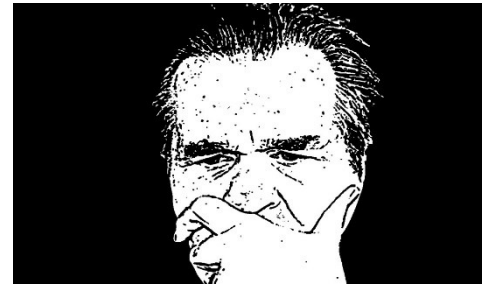

Kees Beekman

Ek gaan 'n advertensie plaas namens Thys Botha, 'n gewese klublid van die noordelike klub, wat nou in Riebeeck Wes se ouetehuis bly. Hy was 'n groot gees in die klub. Sy sel no. is 082 965 7524. Ek stuur ook 2 fotos wat ek nou die dag geneem het toe ons by hom was. Die advertensie is volgens sy bewoording.

Kees Beekman

Te koop: Borgward vonkverdelers herbou met 6 V elektronika vir die vervanging van punte. Dit is gedoen op 'n gewone 4 silinder Isabella vonkverdelershouer. Die volgende beskrywing is op die vonkverdelers: Bosch Germany. Imported D'Allemagne VJR 4 BR 15. Asook elektroniese informasie: Ignitor Petronia carb. E O: D _ 57 _ 22. Hierdie is die einde van die advertensie. Louis se boodskap het net te gou gekom terwyl ek aan het tikke was. Kyk hom maar mis, maar moet hom definitief nie ignoreer nie!



Nuusbrief Redaksie:

Kees Beekman (082 579 0527)

– beekman@cosmoprop.co.za

John McEwan (082 882 0599)

– jnmcewa@gmail.com

Louis v Jaarsveld (083 687 8486)

– Lvjaarsveld@mweb.co.za